

# Woonwijzer Palladio

Informatie en tips over de verbeteringen in jouw woning.

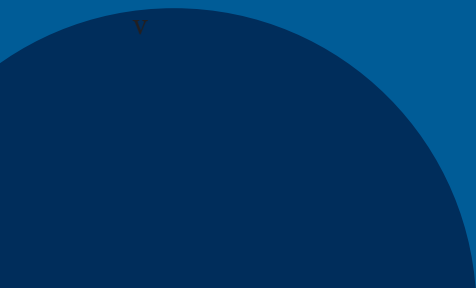

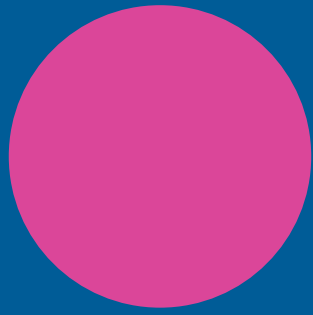

# Dit staat in de woonwijzer.

<b>Welkom in je verbeterde woning.</b>	<b>4</b>
<b>Tips voor jouw verbeterde woning.</b>	<b>5</b>
Elektrisch koken	5
Frisse lucht binnenlaten	5
Isoleren tegen lucht en geluid	6
Schimmel voorkomen	6
<b>Balkondeur.</b>	<b>7</b>
Balkondeur	7
Hang- en sluitwerk balkondeur	7
<b>De techniek in jouw woning.</b>	<b>8</b>
Een nieuwe groepenkast	8
Aandachtspunten elektriciteit	8
Wat te doen bij een elektriciteitsstoring?	9
<b>Warm- en koudwater.</b>	<b>10</b>
<b>De verwarming.</b>	<b>11</b>
De warmte in jouw woning	11
Ontluchten verwarmingen	12
Reinigen radiatoren en leidingen	12
Meten van het warmteverbruik	12
<b>Mechanische ventilatie.</b>	<b>14</b>
Ventilatie-roosters schoonmaken	15
Afzuigventielen schoonmaken	15
Welke afzuigkap is geschikt in jouw woning?	15
<b>Videfoon.</b>	<b>16</b>
<b>Overig.</b>	<b>17</b>
Zonwering en rolluiken	17
Bergingen	17
<b>Meer besparen?.</b>	<b>18</b>



# Welkom in je verbeterde woning.

Je woning is verbouwd. Er zijn veel verbeteringen doorgevoerd. Dit brengt voordelen voor jou, maar ook voor een beter milieu. Maar wat merk je daar nu van? En hoe kun je het meeste genieten van alle verbeteringen? Dat lees je in deze woonwijzer.

Heb je na het lezen van de woonwijzer vragen? Bel ons dan op maandag tot en met vrijdag tussen 08.30 uur en 17.00 uur op 010 440 88 00. Of stuur een e-mail: [info@woonstadrotterdam.nl](mailto:info@woonstadrotterdam.nl) of gebruik de Mijn Woonstad app.

## De belangrijkste verbeteringen op een rij:

- Het flatgebouw is gasloos;
- Het energielabel is van E/F verbeterd naar A;
- Nieuwe verwarmingsinstallatie;
- Energie via het warmtenet van Eneco;
- In de buitenkozijnen HR++ glas en nieuwe ventilatieroosters;
- Nieuw ventilatiesysteem (CO<sub>2</sub> gestuurd incl. vochtsensor);
- Isolatie van de bergingen;
- Brandveilige leidingkoker;
- Videfoon.

## Jouw voordelen:

- Frisse lucht
- Warm in de winter
- Geen tocht
- Geen vocht
- Geen schimmel
- Veiliger wonen



# Tips voor jouw verbeterde woning.



## Elektrisch koken

Je woning heeft geen gas meer. Koken doe je vanaf nu elektrisch. Dat is veiliger voor jou en beter voor het milieu. We hebben een speciaal stopcontact in je keuken gemaakt. Ook heb je een elektrisch kooktoestel (inductie) van ons gekregen. Voor bewoners die al elektrisch kookten is er niets veranderd. De garantievoorwaarden staan beschreven in het formulier 'Ontvangstbewijs kooktoestel' dat je van ons hebt gekregen.

### Dit kun jij doen:

Dit kun jij doen om met plezier te koken:

- Gebruik de juiste pannen. Pannen die geschikt zijn voor elektrisch koken hebben een dikkere bodem. Je herkent deze pannen aan dit teken. 
- Zet de mechanische ventilatie aan als je gaat koken.
- Maak de kookplaat schoon met een zachte doek en warm sopje.
- Laat de mechanische ventilatie een kwartiertje aanstaan na het koken (stand 3).

### Jouw voordelen:

- ✓ Elektrisch koken is veilig.
- ✓ De kookplaat heeft een kinderslot.
- ✓ Het is zuinig: alleen het juiste gedeelte wordt verwarmd, er gaat geen warmte verloren.
- ✓ Het is makkelijk schoon te houden.



## Frisse lucht binnenlaten

Je woning is goed geïsoleerd, waardoor er geen warmte kan ontsnappen. Het is wel belangrijk dat je genoeg frisse lucht in je woning hebt. Daarom hebben we handige instrumenten in je woning geplaatst: een mechanische ventilatieklep en ventilatieroosters. Dat is gezonder voor jou, maar ook beter voor je energierekening.

### Dit kun jij doen:

Dit kun jij doen voor voldoende frisse en droge lucht in je woning:

- Houd het ventilatiesysteem in de 'auto' stand.
- Maak de roosters van de ramen regelmatig schoon met de stofzuiger en met een sopje. De roosters en afzuigventielen die in het plafond zitten, kunnen er voorzichtig uit gehaald worden. Let er wel op dat je hetzelfde ventiel in dezelfde ruimte terugplaatst. Hoe je dit kunt doen, lees je bij het hoofdstuk over 'Ventilatieroosters'.
- Laat de roosters altijd open staan.
- Open de ramen als je thuis bent, zodat vocht en nare luchtjes uit de woning verdwijnt. Zo voorkom je schimmel. Zet na een halfuurtje de ramen dicht.

### Jouw voordelen:

- ✓ Frisse lucht is gezonder.
- ✓ Frisse lucht is droger en een droge woning is makkelijker warm te krijgen.
- ✓ Een droge woning kost minder energie en kan dus zorgen voor een lagere rekening.





### Isoleren tegen lucht en geluid

Jouw woning is nu goed geïsoleerd. Ook heb je HR++glas, dat beter isoleert. Zo kan warme lucht niet zomaar uit je woning ontsnappen. Ook hoor je de geluiden van buiten minder in je woning. Dat is prettig wonen.

#### Dit kun jij doen:

Dit kun jij doen om te zorgen dat je alle voordelen van isolatie goed benut:

- Sluit deuren en ramen na het luchten. Zo blijft het warm in je woning.
- Plak niets op je raam zoals raamfolie, je voorkomt dat het glas niet te warm wordt en breekt.

#### Jouw voordelen:

- ✓ Minder last van tocht en geluid.
- ✓ Het kost minder energie om je woning warm te houden.
- ✓ Minder energie gebruiken is beter voor het milieu.



### Schimmel voorkomen

De frisse lucht in je woning helpt schimmel voorkomen. Maar je kunt meer doen. In je badkamer is het erg vochtig, waardoor er toch schimmel kan komen. Ook in de keuken tijdens en na het koken is het vochtig, ook hier kan schimmel komen. Dat is niet gezond voor je en het ziet er niet schoon uit.

#### Dit kun jij doen

- Droog na het douchen de muren en vloer. Dat kan met een trekker of met een doek.
- Zet na het douchen de badkamerdeur open.

#### Jouw voordelen:

- ✓ Je doucht in een schone en gezonde omgeving.
- ✓ Je badkamer en keuken blijven fris en schoon.



# Balkondeur.



## Balkondeur

In je woning is een nieuwe balkondeur geplaatst. De buitenkant hebben we voor je geschilderd. De binnenkant mag je zelf doen. Hoe kun je die het beste onderhouden?

### Dit kun jij doen:

- Wanneer condens langer dan 30 minuten op de ruiten blijft zitten, wordt er onvoldoende geventileerd. Vocht kan leiden tot houtrot. Zorg voor voldoende ventilatie.
- Binnenschilderwerk is zeker zo belangrijk als buitenschilderwerk. Ga je binnen schilderen? Gebruik dan een goed afsluitende water gedragen verf. De verfspecialist kan je hierover informeren. Zijn er krimpnaad en scheurtjes maak ze dicht met een geschikt product.
- Maak je de ramen en ruiten schoon? Neem dan ook het houtwerk en de [ventilatie] spleten mee.



## Hang- en sluitwerk balkondeur

Je balkondeur heeft een driepuntssluiting.

Voor een probleemloze werking kun je de metalen scharnieren eenmaal per jaar smeren. Hier zijn handige spuitbusjes voor te verkrijgen. Bijvoorbeeld met grafiet of met siliconen. Gebruik bij voorkeur geen olie voor scharnieren en sloten.



### Tip!

Draai je balkondeur altijd in de driepuntssluiting zo voorkom je dat je deur krom gaat staan en maak je het inbrekers niet makkelijk om binnen te komen. Dat is veiliger voor jou.

# De techniek in jouw woning.



We hebben alle technische installaties voor je gecontroleerd en ingesteld. Je hoeft er niets aan te veranderen. Hierdoor zijn ze veilig en weet je zeker dat de installaties goed werken.

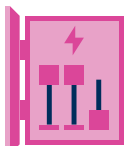

## Een nieuwe groepenkast

In de meterkast bevindt zich onder andere de nieuwe groepenkast van de elektrische installatie. Deze is verdeeld in een aantal groepen (zie de groepenkaart in de meterkast). Voor elke groep is er een aardlekschakelaar in de meterkast aanwezig. Mocht er iets mis zijn met de elektrische installatie, dan schakelt de aardlekschakelaar de stroomtoevoer automatisch uit. Dat is veilig voor jou.

### Dit kun jij doen:

Dit kun jij doen om zonder zorgen de elektriciteit te gebruiken:

- Wil je een lamp vervangen of een vaste elektrische aansluitingen aanleggen? Schakel dan eerst de juiste elektriciteitsgroep uit. Hierdoor kun je niet onder stroom komen te staan.
- Controleer de testknop "T" van de aardlekschakelaar om de drie maanden op een goede werking. Bij een goede werking wordt de stroom uitgeschakeld. Gebeurt dit niet, neem dan contact op met ons.

### Handig om te weten

De bedrading van de elektrische installatie hebben kleuren. Elke kleur heeft een functie:

Kleur	Functie
Groen/geel	Aardingsdraad
Blauw	Nuldraad voor afvoeren stroom
Bruin	Fasedraad [P] voor toevoer stroom
Zwart	Schakeldraad voor toevoer stroom naar verlichting



## Aandachtspunten elektriciteit

- Als stroom in gehele woning uitvalt, kijk dan eerst [voor je gaat zoeken in de meterkast] bij de burens. Misschien is er sprake van een algemene stroomstoring.
- Voorkom overbelasting van de elektrische installatie. Op ieder apparaat en op iedere lamp staat in "watt" aangegeven hoe groot het elektriciteitsverbruik is. Per groep van de elektrische installatie kan maximaal 3.500 watt aan apparaten en lampen worden aangesloten.
- Gebruik alleen geaarde apparaten in de zogenaamde "natte" ruimten. Dit is veiliger voor jou.
- Sluit lampen altijd met een kroonsteentje aan op het aansluitpunt in het plafond.







## Wat te doen bij een elektriciteitsstoring?

Heb je een storing doordat een apparaat of het licht het niet doet? Dan kun je het volgende doen:

1. Alle door de aardlekschakelaar beveiligde groepen via de groep schakelaars uitschakelen; vervolgens de aardlekschakelaar weer inschakelen.
2. Nu de groepen één voor één inschakelen totdat de aardlekschakelaar de stroom weer uitschakelt; de groep waarin de fout zit is nu bekend.
3. Schakel deze groep uit en de aardlekschakelaar weer in.
4. Haal alle stekkers uit de verschillende stopcontacten van de groep waarin de fout zit en schakel deze groep weer in.
5. Blijft de aardlekschakelaar dan ingeschakeld, dan kun je mogelijk zelf de fout opsporen door de toestellen één voor één weer in gebruik te stellen; zodra de aardlekschakelaar de stroom uitschakelt, heb je het defecte toestel gevonden, deze kun je repareren of vervangen.
6. Schakelt, na handeling 4, de aardlekschakelaar echter gelijk weer uit, dan bevindt zich de storing in een vast aangesloten apparaat [bijvoorbeeld een lamp, deze is te controleren via de schakelaar] of in de woninginstallatie. In het laatste geval dien je direct Woonstad te waarschuwen.

Wil je weten hoe alles werkt? Aan de binnenkant van de meterkastdeur zit een plastic map van de installateur, met daarin een uitleg over:

- Groepenkaart (Elektrische installatie)
- Ventilatiesysteem/ roosters
- Stadsverwarming



### Tip!

Het is handig in de meterkast een zaklantaarn te bewaren.



# Warm- en koudwater.

In je woning maak je gebruik van water dat geleverd wordt door Evides. De waterinstallatie is aangelegd en gekeurd door een erkende installateur. Stadswarmte stroomt als warm water via het warmtenet naar je woning. Hiermee verwarm je je woning. Het water dat je gebruikt voor het douchen en in de keuken, wordt verwarmd door de afleverset van Eneco. Op de warmtemeter kun je zien, hoeveel warm water je gebruikt.



## Dit kun jij doen:

- Wil je het water afsluiten in je woning? Draai dan de hoofdkraan dicht die bij de watermeter zit.
- Voorkom wateroverlast. Plaats bij de wasautomaat een opvangbak en een waterslot.
- Hoor je een hard knallend geluid in het leidingstelsel? Doe dan de kranen iets minder snel dicht.
- Ben je een tijd niet thuis geweest? Laat dan het water uit alle kranen even stromen. Zo blijft de waterkwaliteit goed en voorkom je besmetting met het legionellabacterie. Spoel je wc door, zet kranen 1 minuut open en zet je sproeikop van de douche in een emmer met water.

## Jouw voordeel:

✓ 24/7 warm water.

## Wat te doen bij storing?

Heb je geen warm water, maar doet de verwarming het wel? Bel dan naar Eneco Warmte & Koude bereikbaar op 0800-0072 (gratis).



# De verwarming.

We hebben je woning aangesloten op restwarmte, ook wel bekend als stadsverwarming. Je kunt nu zelf bepalen wat de temperatuur moet zijn in elke kamer. De warmte blijft dan steeds op dat niveau. Dat is erg prettig.

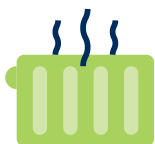

## Dit kun jij doen:

- Wil je de kamer verwarmen met ongeveer 20-22°C? Zet dan de kraan op stand 3-4.
- Het \*-symbool op de kraan is de vorstbeveiligingsstand. Ben je voor een lange tijd in de winter niet thuis, dan kies je deze stand. Dit is zuiniger en voorkomt dat de kranen bevriezen. Ben je in de zomerperiode niet thuis, dan kun je de kranen helemaal dichtdraaien.
- Zet de verwarming wat lager als je naar bed gaat. Bijvoorbeeld op 16°C (stand 2). De volgende dag kun je de woning sneller warm krijgen en je verbruikt minder energie. Bij een lagere stand is meer energie en tijd nodig om de kamer te verwarmen. Hoe minder je verbruikt, des te minder betaal je.

## Jouw voordelen:

- ✓ Warm in de winter
- ✓ Minder energie bij een goed gebruik

Op elke radiator (verwarming) zit een thermostatische radiatorkraan (foto 1).



Foto 1: vorststand radiatorkraan

## De warmte in jouw woning

De radiatoren in jouw woning worden niet meer bloedheet. De radiatoren zullen, bij een goede werking van de thermostatische radiatorcransen, aan de bovenkant warmer worden dan aan de onderkant. Dit komt omdat de temperatuur die jij aangeeft naar de radiatorknop gaat.

Foto 2: schema warmteafgifte radiator

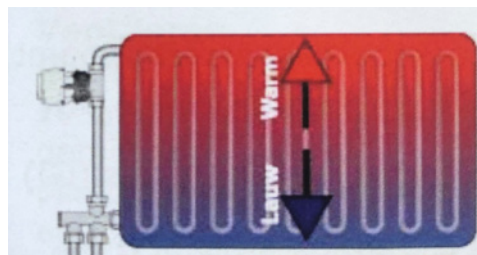

## Wat te doen bij storing?

Eneco is eigenaar van de warmteafleverset. Heb je wel warm water, maar geen verwarming? Bel Woonstad. Heb je geen warm water en geen verwarming? Bel Eneco op 0800-0072 (gratis).



## Ontluchten verwarmingen

Om de verwarmingen (radiatoren) goed te laten functioneren is het belangrijk om deze minimaal één keer per jaar te ontluchten. Dit kun je makkelijk zelf doen. Volg daarvoor onderstaande stappen:

- Draai alle radiatorcranken in de woning open en wacht 5 minuten.
- Draai de aanvoerleiding van de warmteafleverset dicht (foto 2).
- Ontlucht de radiatoren met een ontluchtings sleuteltje. Houd een doekje bij de hand. Er kan namelijk wat vuil warm water vrijkomen.
- Draai het ontluchtingsventiel (zie foto 3) op de radiator open met het speciale sleuteltje.
- Draai het ventiel dicht als alle lucht is ontsnapt en er water uit het ventiel komt. Doe dit bij alle radiatoren.
- Zet hierna alle radiatorcranken weer in de oorspronkelijke stand.
- Draai de aanvoerleiding van de warmteafleverset weer open.



Foto 3: ontluchtings sleuteltje



## Reinigen radiatoren en leidingen

Maak de radiatoren aan de bovenkant schoon met behulp van een radiatorrager. Afhankelijk van de vervuiling, kun je de radiatoren 1x per jaar met de stofzuiger schoon zuigen. Gebruik hiervoor een zachte borstel. Doe dit bij voorkeur aan het begin van het stookseizoen in de herfst.



## Metten van het warmteverbruik

De warmtemeter (zie foto 4) van de warmteafleverset registreert hoeveel warmte je verbruikt.

De warmtemeter houdt het volgende bij:

- Het aantal kubieke meters (m<sup>3</sup>) water dat door de warmteafleverset stroomt.
- De temperatuur van het aangevoerde water.
- De temperatuur van het afgekoelde water.

Met deze informatie stelt de warmtemeter het energieverbruik in gigajoules (GJ) vast. De warmtemeter heeft een display. Je leest hierop wat het totale warmteverbruik in GJ is en de hoeveelheid m<sup>3</sup> water dat door de warmteafleverset stroomt. Deze twee gebruiksgegevens moet je jaarlijks opgeven aan Eneco.



### Tip!

Online je meterstanden doorgeven bij Eneco is zo gebeurd! Houd je opnamekenmerk bij de hand. Kijk op [Eneco.nl](https://www.eneco.nl).

Druk op het driehoekje van de warmtemeter totdat in het display de aanduiding GJ verschijnt. Dit is jouw warmtegebruik.

Druk nogmaals op het driehoekje totdat de aanduiding m<sup>3</sup> verschijnt. Dit is de hoeveelheid gebruikt water.



### Tip!

Noteer elke maand de stand van jouw warmtemeter. Zo krijg je inzicht in het verbruik. Doe dit ook in de zomermaanden als de verwarming uitstaat. Zo krijg je een goed beeld van het warmwaterverbruik in keuken en badkamer. Hoe zuiniger hoe beter voor je portemonnee en het milieu.



Foto 4: Warmteafleverzet met verbruiksmeter Eneco



# Mechanische ventilatie.

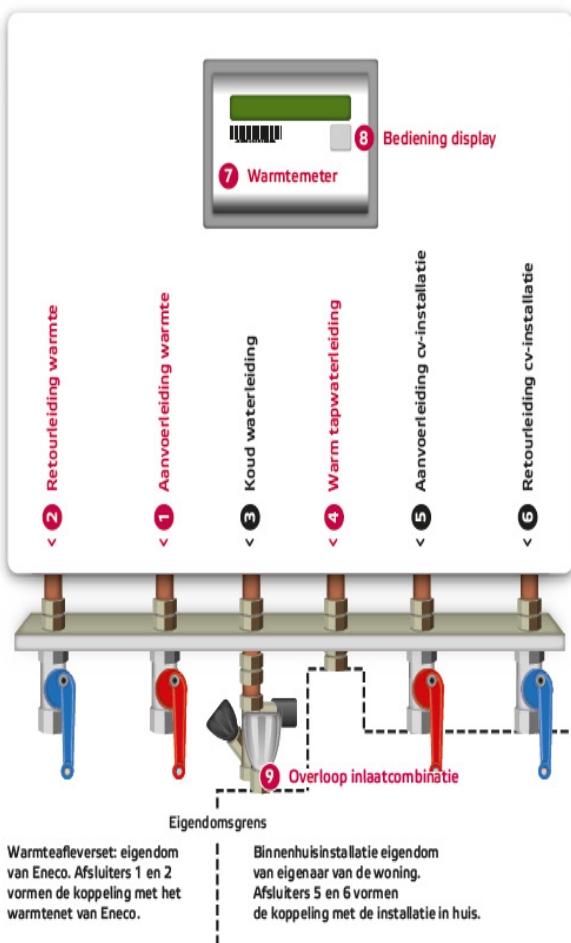
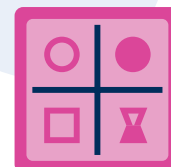

We hebben in je woning aan het plafond en aan de wand afzuigventielen geplaatst in de keuken, wc en badkamer. Deze zijn aangesloten op een mechanisch afzuigsysteem die op het dak staat.



Hoe werkt het? De gebruikte lucht wordt via de afzuigventielen afgezogen. Verse lucht wordt aangevoerd door ventilatieroosters boven de ramen en deuren. Op deze manier is er een constante stroom van verse lucht en is er dus sprake van een goede ventilatie.



1. In je woning zijn er twee afstandsbedieningen voor de mechanische ventilatie. Deze zitten in de keuken en in de woonkamer. In de keuken werkt de bediening op batterij en in de woonkamer op stroom. Die in de woonkamer blijft branden, hier kun je zien op welke stand hij staat. In de keuken heb je deze functie niet, dit is om de batterij te sparen.
2. Er zijn vier standen waarmee je vieze of vochtige lucht uit je woning haalt. Hieronder zie je precies wanneer je voor welke stand kiest. Druk de knop van de nieuwe stand 1 seconde in en je ventilatie gaat meer of minder lucht afzuigen.
3. Zijn er bijvoorbeeld meer mensen aanwezig dan gaat het systeem vanzelf harder draaien. Het verdrijft de vervuilde lucht en maakt plaats voor frisse, zuurstofrijke lucht waarin het prettig verblijven is.

4. We hebben gekozen voor een ventilatiesysteem die altijd op de laagste stand blijft draaien, ook wanneer je met vakantie bent. Wel gaat het systeem automatisch drie keer per dag op de maximale stand.
5. Mocht het lampje op de draadloze afstandsbediening niet meer werken dan is de batterij in de afstandsbediening aan vervanging toe.



## LET OP:

laat de stekker van de mechanische ventilatie altijd in het stopcontact.

Wil je meer weten over de werking van de ventilatie? Kijk dan in gebruiksaanwijzing die je in je meterkast vindt.

I	Voor in de nacht en als je op vakantie bent
II	Voor overdag
III	Bij het koken
AUTO	Dit is de automatische, CO <sub>2</sub> gestuurde stand

## Ventilatie roosters schoonmaken

De ventilatie roosters in de woning voldoen aan het Bouwbesluit. In 'dichte stand' laten zij nog altijd iets lucht door. Bij goed gebruik is er voldoende verse lucht in de woning.

### Hoe maak je de roosters schoon?

De ventilatie roosters kun je zeer eenvoudig schoonmaken voor een optimale ventilatie:

- Zet de hendels van het ventilatie rooster volledig open;

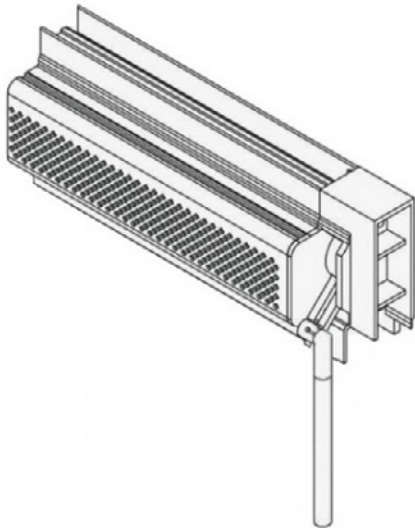

- Met je handen haal je het afneembare rooster vanaf de binnenkant van jouw woning eraf;
- Maak het afneembare rooster en de groeven eerst schoon met een stofzuiger en daarna met een vochtige doek (water en zeep bijv. een allesreiniger);
- Maak nu ook het beweegbare binnendeel (kunststof klep) voorzichtig schoon met de stofzuiger en vervolgens met een vochtige doek. Verwijder ook mogelijke vuilophoping in de hoeken;
- Plaats het afneembare rooster terug op het ventilatie rooster.

## Afzuigventielen schoonmaken

Hoe kun je de afzuigventielen schoonmaken?

Voor een goede werking kun je ze elke maand stofvrij maken. Je kunt de ventielen ook uit het plafond halen en met een sopje schoonmaken. Let erop dat je de ventiel in dezelfde ruimte terugplaatst. Deze zijn per ruimte ingeregeld voor een goede werking.

### Welke afzuigkap is geschikt in jouw woning?

Je kunt geen afzuigkap op de afzuigventielen aansluiten. Het mechanische ventilatiesysteem raakt hierdoor ontregeld en kan kapotgaan. Als je een afzuigkap wilt plaatsen, kun je een recirculatiekap aanbrengen. Dit type afzuigkap is voorzien van een eigen motor die de lucht door middel van filters reinigt en direct weer de keuken in blaast (het recirculeren van de lucht). Sluit dit type afzuigkap op de juiste manier aan. Niet aan het afzuigventiel.



# Videfoon.



In de woning is een videfoon geplaatst waarmee je toegang kunt verlenen aan de bezoekers beneden bij de ingang van de flat. Je ziet wie er staat en voor wie je open doet. Dat is wel zo prettig.



## Tip!

Is het bezoek niet voor jou, doe dan niet de deur open! Wanneer het bezoek voor iemand anders komt, laat hem of haar op het betreffende huisnummer bellen.



De belangrijkste taak van de nieuwe videfoon is het zien wie er aanbelt en mensen toegang verlenen. Doet deze functie het niet, dan kun je ons bellen.

Het is ook mogelijk de videfoon zelf via wifi te koppelen aan je mobiele telefoon (smart phone). Voor een goede werking van de videfoon is deze functie niet noodzakelijk.

Kijk voor de te nemen stappen in de handleiding op internet: <https://app.comelit.nl/Static/Download/miniwifi/MiniWifiGebruikershandleiding2020.pdf> of op <https://app.comelit.nl/InstallerAssist/Consumer>.

Lukt dit niet, dan kun je het servicenummer van Comelit bellen: 078 - 651 1201.

Voor studentenhulp aan huis kijk op [studentaanhuis.nl](http://studentaanhuis.nl) of bel: 088 2200 0200.



# Overig.



## Zonwering en rolluiken

Door de nieuwe balkons zijn er geen zonweringen of rolluiken nodig aan de buitenkant van je woning. Alleen met toestemming mag je zelf een zonwering plaatsen.



## Bergingen

De berging is een onverwarmde ruimte waar de luchtvochtigheid hoog is. Ook zijn deze ruimten niet vorstvrij. Het is daarom beter geen spullen te bewaren in de berging die gevoelig zijn voor vocht.



# Meer besparen?



Je woning is al milieuvriendelijk. Maar ook jij kunt meer doen. Zo draag je bij aan goed milieu, en kun je ook een lagere energierekening hebben. Alle beetjes helpen!



## Dit kun je doen:

- Zet een apparaat uit als je het niet gebruikt. Ook in slaapstand gebruiken apparaten elektriciteit.
- Gebruik led-lampen. Deze lampen gebruiken minder energie dan spaarlampen. Ook gaan de lampen langer mee.
- Douche kort om water te besparen. Probeer het eens binnen vijf minuten.
- Haal telefoonopladers uit het stopcontact wanneer je jouw telefoon niet oplaadt.

- Lees de handleiding van je apparaten. Hierin staat hoe je die milieuvriendelijk gebruikt.
- Koop zuinige apparaten. Veel apparaten hebben een energielabel van A+++ t/m G. Hoe dichter bij de A en hoe meer plussen, hoe beter.

Kijk op [www.iedereendoetwat.nl](http://www.iedereendoetwat.nl) voor meer tips!

## Disclaimer

De woonwijzer is met zorgvuldigheid samengesteld. Aan eventuele fouten en/of verkeerde formuleringen kun je geen rechten ontleen.



In deze Woonwijzer lees je informatie en tips  
over de verbeteringen in jouw woning.

 [www.woonstadrotterdam.nl/prinsessenflats](http://www.woonstadrotterdam.nl/prinsessenflats)

### Meer weten?

 (010) 440 88 00

 [woonstadrotterdam.nl](http://woonstadrotterdam.nl)

**woonstad.**  
rotterdam